



Sujeción de plafoneras de altavoces



***Autores:
Antonio Gutiérrez y José Roldán***

Cortesía de SONELCO

SUJECCION DE PLAFONERAS O ALTAVOCES

SONELCO 

SIN CAJAS DE EMPOTRAR MOD. 4903

DESMONTAJE PREVIO DE LA CRUCETA :

PLAFONERAS Y/O ALTAVOCES

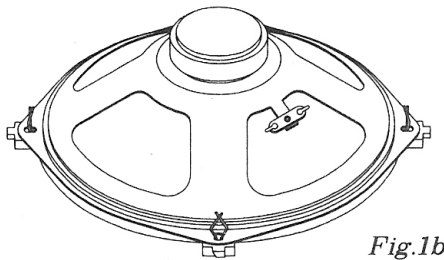
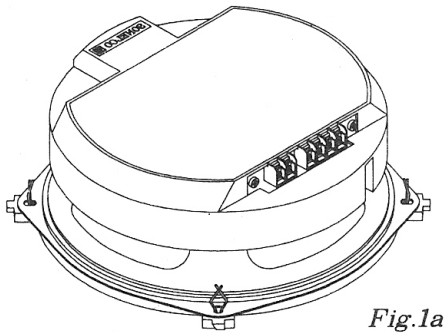

Para la sujeción empotrada de las Plafoneras (fig. 1a), y de los Altavoces (fig. 1b), sin Cajas de Empotrar mod.4903, se hace necesario la utilización de las Rejillas modelos 4961,4962 ó 4963 provistas de una cruzeta con garras que colocaremos en lugar de la que llevan incorporada de fábrica los difusores.

Para el desmontaje de ésta, colocaremos la plafonera ó el altavoz sobre una superficie lisa y, con ayuda de un atornillador, haremos presión en los muelles (uno tras otro) tirando a la vez del difusor en sentido opuesto. (Ver detalle)

DETALLE DESMONTAJE CRUCETA

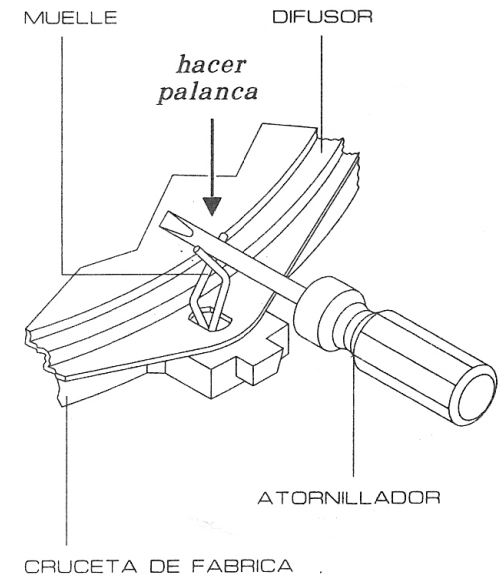

MONTAJE CRUCETA DE GARRAS CON DIFUSORES Y REJILLAS MOD. 4961-4962-4963 :

PLAFONERAS

presionar

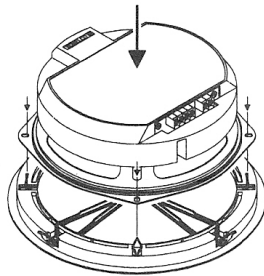

Fig.2a

Montar Cruceta

ALTAVOCES

presionar

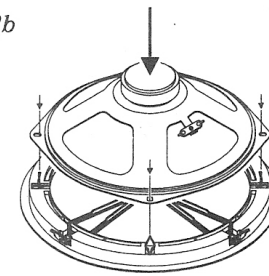

Fig.2b

Una vez colocado el conjunto de tornillos, garras y tuercas en los cuatro alojamientos de la cruceta e introducidos en sus ranuras los muelles que se adjuntan, sujetaremos el Altavoz o la Plafonera a dicha cruceta haciendo coincidir los agujeros con los muelles mencionados y presionando en el sentido que indica la Fig. 2a y 2b.

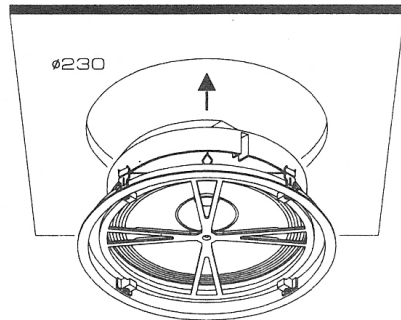

Fig.3a

Empotrar y Sujetar

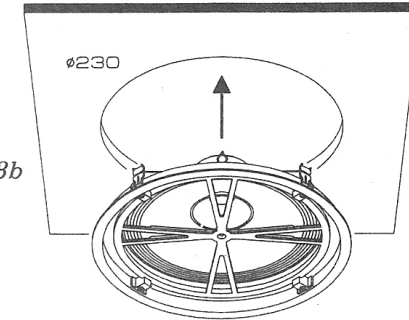

Fig.3b

Efectuar un agujero de $\phi 230$ mm. para empotrar el difusor, colocar la goma rodeando las 4 garras de anclaje y girar a izqds. los 4 tornillos de éstas hasta lograr que penetren en el agujero. (Fig. 3a y 3b). Una vez introducido el difusor en su alojamiento, apretar los tornillos de las garras y colocar la Rejilla. (Fig: 4a y 4b).

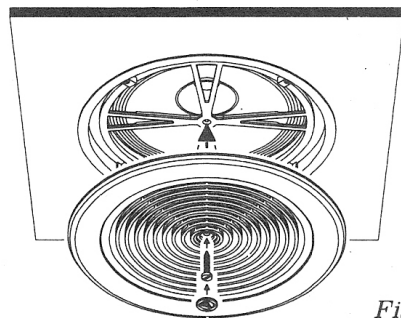

Fig.4a

Colocar Rejilla

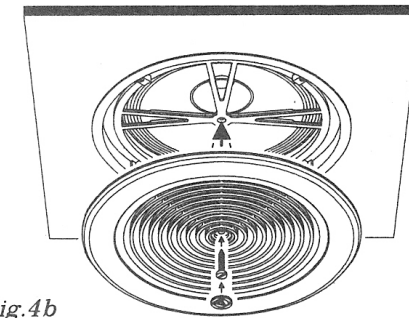

Fig.4b

SUJECCION DE PLAFONERAS O ALTAVOCES

SONELCO 

CON CAJAS DE EMPOTRAR MOD. 4903

COLOCACION PARA CONEXIONADO A MANOS LIBRES :

PLAFONERAS

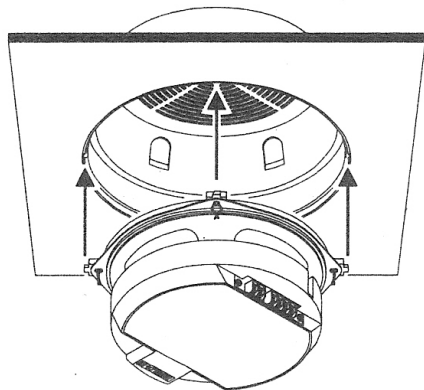
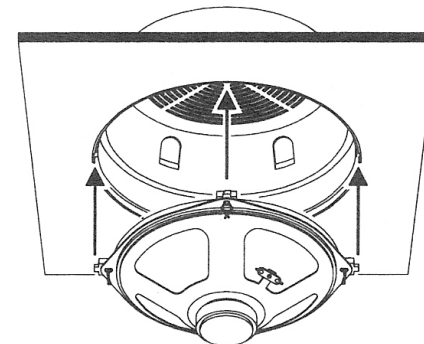

Fig.1a

Introducir

Fig.1b

ALTAVOCES



Introducir la Plafonera ó Altavoz en la Caja de Empotrar mod. 4903 haciendo coincidir los salientes de la cruzeta en sus alojamientos. (Ver figuras 1a y 1b).

Seguidamente dar un pequeño giro a Dchas. para su momentánea fijación y proceder a su conexionado sacando el cable por el hueco circular existente entre la cruzeta y la Caja de Empotrar. (Figuras 2a y 2b).

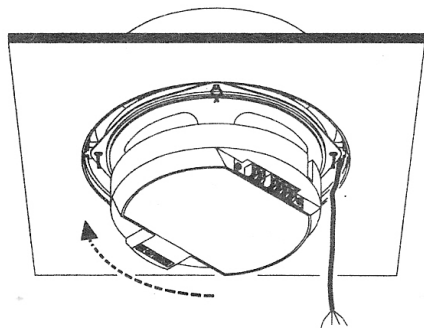
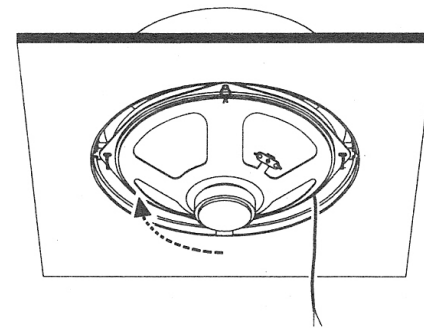

Fig.2a

Girar y conectar

Fig.2b



COLOCACION DEFINITIVA Y FIJACION DE REJILLAS MODELOS 4951-4952-4953 :

PLAFONERAS

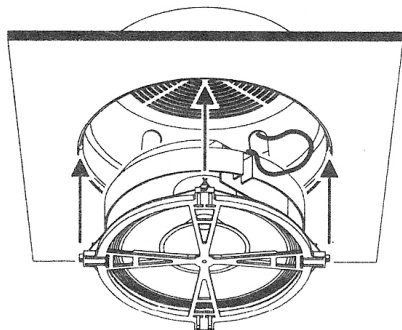

Fig.3a ——— Introducir ——— Fig.3b

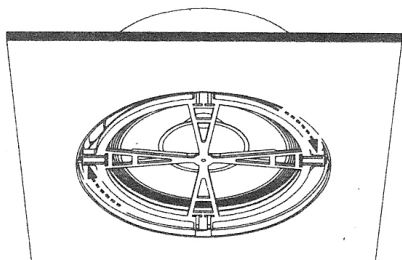

Fig.4a — Girar con dos manos — Fig.4b

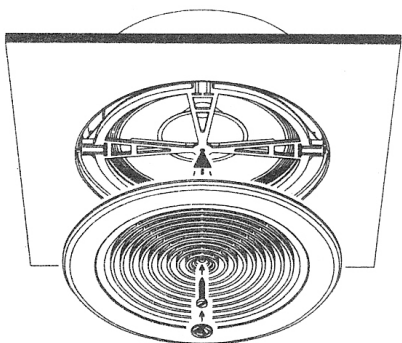
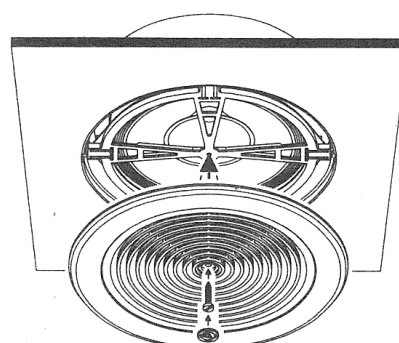
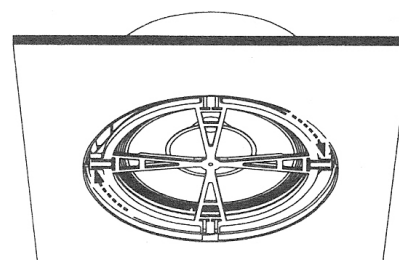
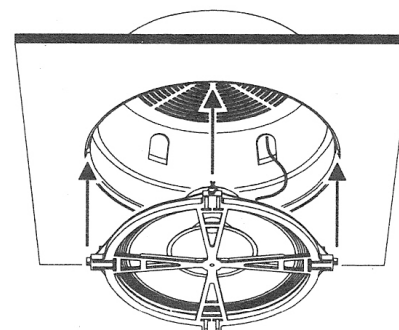

Fig.5a ——— Colocar Rejilla ——— Fig.5b

ALTAVOCES



Una vez realizada la conexión, introducir en la Caja de Empotrar mod. 4903 la Plafonera ó el Altavoz haciendo coincidir los salientes de la cruzeta en sus alojamientos respectivos y en la posición indicada. (Figuras 3a y 3b).

Seguidamente, ayudado de ambas manos, girar a Dchas. haciendo presión donde marcan las flechas. (Figuras 4a y 4b).

Para sujetar la Rejilla, atornillar ésta por el agujero central hasta el final de la rosca. Por último colocar la tapa con el anagrama para tapan la cabeza del tornillo.